

**GRILL MODULE
INSTALLATION INSTRUCTIONS**

MÓDULO DE PARRILLA INSTRUCCIONES DE INSTALACIÓN

GRIL INSTRUCTIONS D'INSTALLATION

PIANO GRILL ISTRUZIONI PER L'INSTALLAZIONE

WOLF[®]



ENGLISH	4
ESPÁNOL	13
FRANÇAIS	22
ITALIANO	31



CONTACT INFORMATION

Website:
wolfappliance.com

As you follow these instructions, you will notice **WARNING** and **CAUTION** symbols. This blocked information is important for the safe and efficient installation of Wolf equipment. There are two types of potential hazards that may occur during installation.

⚠ CAUTION

signals a situation where minor injury or product damage may occur if you do not follow instructions.

⚠ WARNING

states a hazard that may cause serious injury or death if precautions are not followed.

Another footnote we would like to identify is **IMPORTANT NOTE**: This highlights information that is especially relevant to a problem-free installation.



INSTALLATION REQUIREMENTS

IMPORTANT NOTE: Save these Installation Instructions for the local inspector's use.

- Please read the entire Installation Instructions prior to installation.
- This installation must be completed by a qualified technician.
- **Installer:** please retain these instructions for local inspector's reference, then leave them with the homeowner.
- **Homeowner:** please read and keep these instructions for future reference and be sure to read the entire Use & Care Information prior to use.

IMPORTANT NOTE: This appliance must be installed in accordance with local codes. The correct voltage, frequency and amperage must be supplied to the appliance from a dedicated, grounded circuit which is protected by a properly sized circuit breaker or time delay fuse. The proper voltage, frequency, and amperage ratings are listed on the product rating plate.

Record the model and serial numbers before installing the grill module. Both numbers are listed on the product rating plate located on the underside of the module. Refer to the illustration below.

BEFORE YOU START

IMPORTANT NOTE: Installation and service must be performed by a qualified installer or service agency.

- Installation of the grill module must meet the minimum clearance requirements for safe operation. Refer to Site Preparation on page 6.
- If the grill module is to be used with any combination of additional cooktop units or modules, refer to Multiple Cooktop Installation on page 8.
- Electrical installation must be adequate and in compliance with all local codes and ordinances. Electrical ground is required, refer to Electrical Requirements on page 9.

IMPORTANT NOTE: A ventilation hood is recommended (but not required) for use with the Wolf electric grill module.



Model ICBIG15/S

Model Number
ICBIG15/S

Serial Number

⚠ WARNING

This module is intended for indoor use.

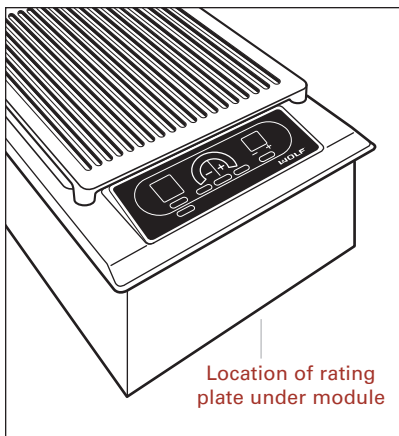

Rating plate location



SITE PREPARATION

IMPORTANT NOTE: Installation of the Wolf electric grill module must meet the following location requirements. All dimensions listed are minimum requirements for safe operation. Refer to the illustration below.

⚠ WARNING

To eliminate the risk of burns or fire by reaching over heated surface units, cabinet storage space located above the surface units should be avoided. If cabinet storage is to be provided, the risk can be reduced by installing a ventilation hood that projects horizontally a minimum of 127 mm beyond the bottom cabinets.

LOCATION IN COUNTERTOP

- A)** Minimum flat countertop surface. Must be equal to or greater than the width of the module(s).
- B)** Minimum 152 mm wide clearance from the module side edge to any combustible surface up to 457 mm above the countertop (noted by shaded area).

OVERHEAD CABINET DIMENSIONS

- C)** Minimum spacing between overhead side cabinets must be greater than or equal to the nominal width of the module(s).
- D)** Minimum 457 mm vertical distance from the countertop to the bottom of side cabinets within minimum side clearance.
- E)** Minimum vertical distance between the countertop and combustible materials above the module must be 762 mm.
- F)** Minimum 25 mm from rear wall.
- G)** Maximum 330 mm depth of overhead and side cabinets directly above and within side clearance.

⚠ WARNING

Failure to locate the cooktop module without the proper clearances will result in a fire hazard.

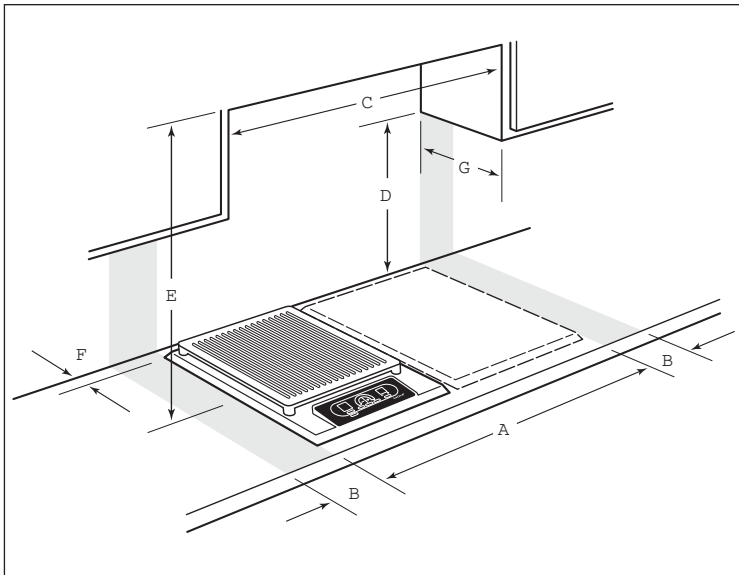

Minimum installation clearances



INSTALLATION SPECIFICATIONS

The illustrations below provide the overall dimensions, finished cut-out dimensions and electrical placement for the Wolf electric grill module.

The grill module is designed to fit a standard 610 mm deep base cabinet with 635 mm deep countertop. Before making the countertop cut-out, verify that the module will clear the side walls of the base cabinet below.

A grounded junction box needs to be placed within 1.2 m of the right rear of the module. Locate electrical with the shaded area of the illustration below.

MODEL ICBIG15/S DIMENSIONS

Overall Width	381 mm
Overall Height	159 mm
Overall Depth	533 mm
Minimum Cabinet Depth	578 mm
Minimum Height Clearance	159 mm
Cut-Out Width	356 mm
Cut-Out Depth	489 mm

Unit dimensions may vary to ±3 mm.

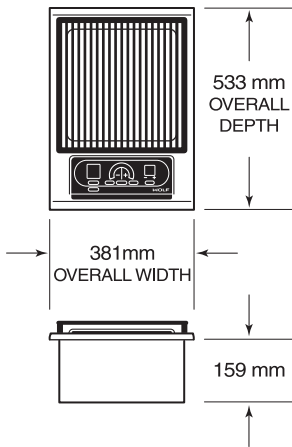

Overall Dimensions

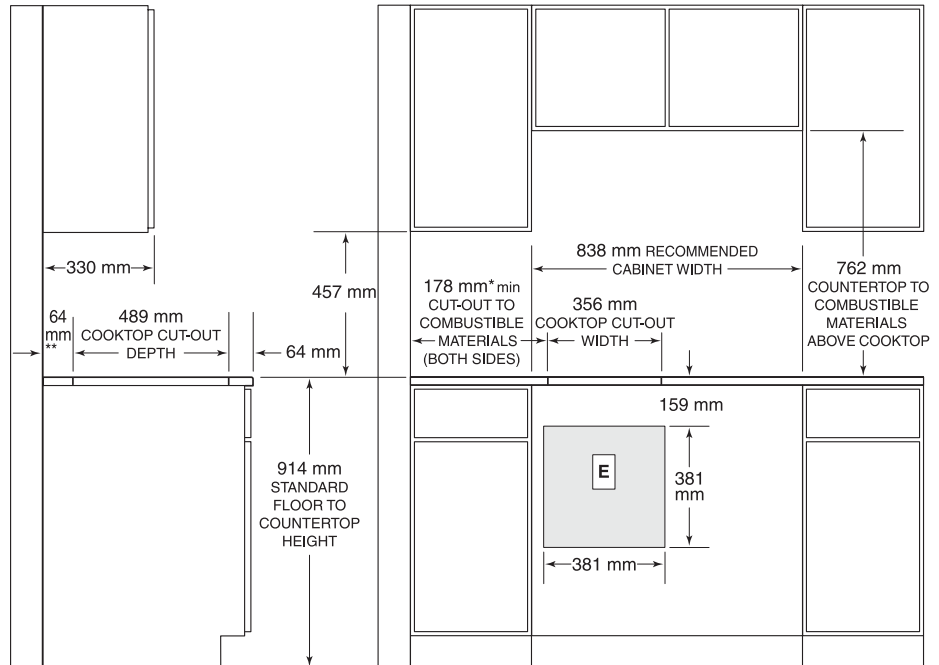

*NOTE: Application shown allows for installation of two 381 mm modules side-by-side with 838 mm recommended cabinet width. 457 mm recommended cabinet width for installation of single 381 mm cooktop or module. *Minimum clearance from both side edges of cooktop cut-out to combustible materials up to 457 mm above countertop. **Minimum clearance from rear edge of cooktop cut-out to combustible materials up to 457 mm above countertop.*

Installation Specifications

Countertop Cut-Out Dimensions

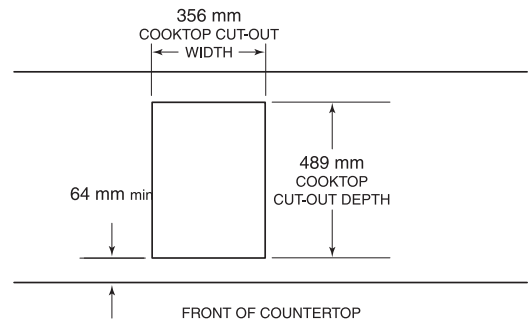



MULTIPLE COOKTOP INSTALLATION

IMPORTANT NOTE: If the grill module is to be used with a combination of additional cooktop units or modules with a filler strip, the cut-out width is calculated by adding the corresponding units' cut-out dimensions plus 32 mm for each additional unit.

When multiple units are installed side by side, each unit must have its own separate recommended electrical circuit.

When two or more modules are installed together, an integrated module filler strip (IFILLER/S) is recommended.

IMPORTANT NOTE: Review specific installation instructions for product to product capabilities.

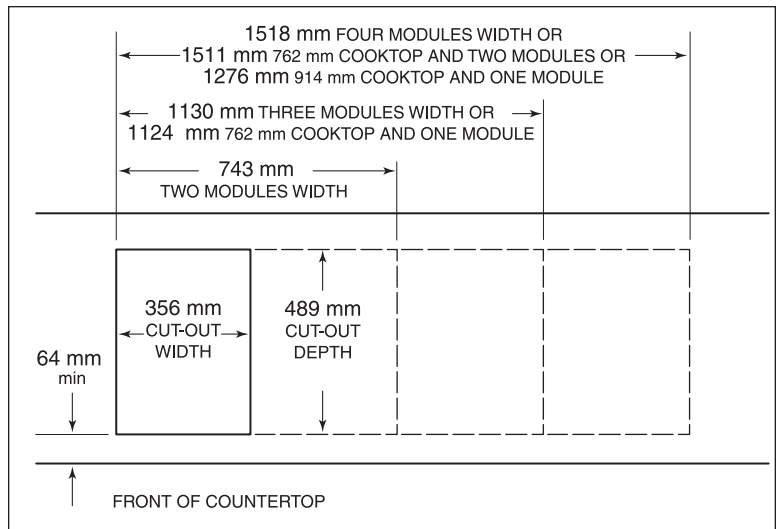

Countertop cut-out dimensions for installation of multiple cooktops



ELECTRICAL REQUIREMENTS

⚠ WARNING
Attach the power cord to the unit before plugging the cord into the wall.

- **Required Power Supply**
 220–240 V AC, 50–60 Hz, 15 amp service
- **Maximum Connected Load**
 2.8 kW

The Wolf electric grill module requires 15 amp service with its own circuit breaker or fuse. Locate electrical within the shaded area shown in the illustration on page 7. A properly rated cord should be attached to the power supply box of the grill as shown in the illustration below. Open the power box to expose the screws with corresponding numbers. Loosen the 1, 5, and ground screws. Run the cord through the circular hole and into the power supply box. Attach the Neutral wire to the number 1 position. Attach the line wire to the 5 position and attach the ground wire to the corresponding ground screw. After tightening the screws, close the cover to the power supply box without pinching any of the wires.

You must follow all local codes and ordinances when installing your service.

IMPORTANT NOTE: The correct voltage, frequency and amperage must be supplied to the appliance from a dedicated, grounded circuit which is protected by a properly sized circuit breaker or time delay fuse. The proper voltage, frequency, and amperage ratings are listed on the product rating plate located on the underside of the module. Refer to the illustration on page 5. The wiring diagram covering the control circuit is located inside the module control box.

⚠ WARNING
The complete appliance must be properly grounded at all times when electrical power is applied.
Improper connection can result in a fire hazard!

IMPORTANT NOTE: To avoid electrical shock when disconnecting the grill module, all poles/wires must be disconnected from the power supply box.

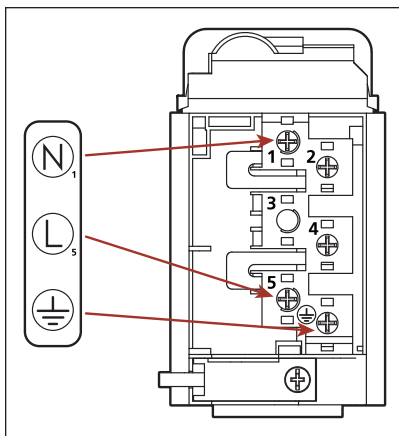

Power supply box



MODULE INSTALLATION

To prevent pollution from entering the controls area, attach the foam strip to the underside of the module frame. Refer to the illustration below.

Gently lower the grill module into the cut-out area in the countertop and center. Check that the front edge of module is parallel to the front edge of the countertop. Check that all required clearances are met.

To attach the brackets to the sides of the module, insert the clip into the rectangular punchout in the pan, and push down. Install the clamping screw into the bracket and tighten until the screw contacts the underside of the countertop. Do not overtighten screws. Refer to the illustration below.

IMPORTANT NOTE: Do not use caulk or silicone to seal the module to the countertop. The unit must be readily removable for service.

BEFORE OPERATING

Read the entire Wolf Grill Module Use & Care Information included with the module. Important safety, service and warranty information is contained within the book.

Thoroughly clean the grilling grate, grease deflection plates and grease collection pan with mild soap and water before use.

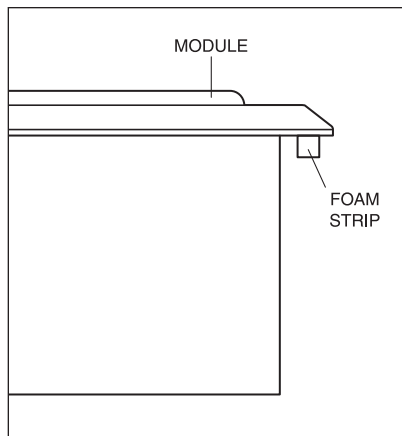

Foam strip

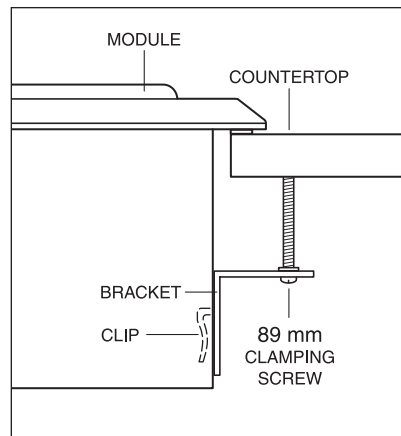

Installation brackets



MODULE **REMOVAL**

IMPORTANT NOTE: Removal of the grill module should only be performed by a Wolf authorized service center technician.

If removing the grill module is necessary for cleaning or service, first disconnect the electric supply. Remove the mounting brackets on each side of module and remove. To reinstall, refer to page 10.

⚠ WARNING

The module must be disconnected from power prior to removal and service.

TROUBLESHOOTING

IMPORTANT NOTE: If the grill module does not operate properly, follow these troubleshooting steps:

- Verify that power is being supplied to the module.
- Check electrical connections to ensure that the installation has been completed correctly.
- Follow troubleshooting procedures as described in the Wolf Grill Module Use & Care Information.
- If the module still does not work, contact a Wolf authorized Wolf dealer. Do not attempt to repair the cooktop module yourself. Wolf is not responsible for service required to correct a faulty installation.



CONTACT INFORMATION

Website:
wolfappliance.com

IF YOU NEED **SERVICE**

- For service in your area, contact either your Wolf dealer or visit the showroom locator page of our website, **wolfappliance.com** to find the regional distributor by country.
- When calling for service, refer to the model and serial number of the grill module. Both numbers are listed on the product rating plate located on the underside of the module. Refer to the illustration on page 5.

The information and images are the copyright property of Wolf Appliance, Inc., an affiliate of Sub-Zero, Inc. Neither this book nor any information or images contained herein may be copied or used in whole or in part without the express written permission of Wolf Appliance, Inc., an affiliate of Sub-Zero, Inc.

©Wolf Appliance, Inc. all rights reserved.



WOLF[®]

INFORMACIÓN
DE CONTACTO

Página Web:
www.sub-zero.eu.com

A medida que sigue las instrucciones que aparecen en esta guía, encontrará símbolos de **ADVERTENCIA** y **AVISO**. Esta información en recuadros es importante para instalar el equipo de Wolf de forma segura y eficaz. Existen dos tipos de posibles riesgos que pueden producirse durante una instalación.

▲ PRECAUCIÓN

indica una situación en la que pueden producirse heridas personales leves o daños secundarios en el producto si no se siguen las instrucciones.

▲ ADVERTENCIA

indica que existe peligro de que se produzcan heridas personales graves o incluso puede provocar la muerte si no se siguen las instrucciones.

Otro tipo de anotación que nos gustaría indicar es la que se incluye en **NOTA IMPORTANTE**: En esta nota se resalta la información que resulta especialmente importante para que la instalación se realice sin problemas.

MÓDULO DE PARRILLA WOLF

REQUISITOS DE **INSTALACIÓN**

NOTA IMPORTANTE: Guarde estas instrucciones de instalación para que el inspector local pueda utilizarlas.

- Lea las instrucciones de instalación antes de llevar a cabo la instalación.
- La instalación debe ser realizada por un técnico cualificado.
- **Instalador:** guarde estas instrucciones para que el inspector local pueda utilizarlas como referencia y, a continuación, déjelas con el propietario del aparato.
- **Propietario:** lea y guarde estas instrucciones para que pueda utilizarlas como referencia en el futuro y asegúrese de leer la guía de uso y mantenimiento antes de utilizar la parrilla.

NOTA IMPORTANTE: Este aparato debe ser instalado siguiendo las normativas nacionales correspondientes. Se debe aplicar al aparato el voltaje, la frecuencia y el amperaje adecuados desde una instalación eléctrica resistente con toma de tierra protegida por un fusible de retardo. El voltaje, la frecuencia y el amperaje se muestran en la placa de datos de voltaje del producto.

Apunte la referencia del modelo y el número de serie antes de instalar el módulo de parrilla. Esta información se muestran en la placa de datos de voltaje del producto situada en la parte inferior del módulo. Observe la siguiente ilustración.



Ubicación de la placa de voltaje

ANTES DE COMENZAR

NOTA IMPORTANTE: La instalación y el mantenimiento deben ser realizados por un instalador cualificado o por un centro de asistencia técnica.

- La instalación del módulo de parrilla debe cumplir los requisitos de distancia mínimos para que funcione de manera segura y eficaz. Consulte la sección Preparación del sitio en la página 15.
- Si el módulo de parrilla se va a utilizar con otra combinación de módulos o unidades de superficie de cocción adicionales, consulte la sección Instalación de otras superficies de cocción en la página 17.
- La instalación eléctrica debe ser la adecuada y debe cumplir las normativas y ordenanzas nacionales sobre instalaciones eléctricas. Este aparato necesita una conexión a tierra eléctrica; consulte la sección Requisitos eléctricos en la página 18.

NOTA IMPORTANTE: Se recomienda utilizar una campana extractora con el módulo de parrilla eléctrico de Wolf, aunque no es obligatorio.

▲ ADVERTENCIA

Este módulo está diseñado para que se utilice en espacios interiores.

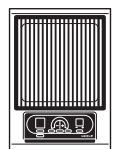

Modelo ICBIG15/S

Referencia del modelo
ICBIG15/S

Número de serie



PREPARACIÓN DEL SITIO

NOTA IMPORTANTE: La instalación del módulo de parrilla eléctrico de Wolf debe cumplir los siguientes requisitos de colocación. Las medidas especificadas son los requisitos mínimos para que la unidad funcione de manera segura. Observe la siguiente ilustración.

▲ ADVERTENCIA

Para eliminar el riesgo de que se produzcan quemaduras o un incendio al tocar las superficies calientes, debe evitar colocar armarios por encima de las unidades de superficie. Si va a colocar armarios, el riesgo se puede reducir instalando una campana extractora que sobresalga horizontalmente un mínimo de 127 mm de los armarios inferiores.

▲ ADVERTENCIA

Si no coloca la superficie de cocción siguiendo las distancias de separación correctas, es posible que se produzca un riesgo de incendio.

COLOCACIÓN EN LA ENCIMERA

- A) Superficie mínima de encimera plana. Debe ser igual o superior al ancho del módulo.
- B) Espacio mínimo de 152 mm desde el borde lateral del módulo a cualquier superficie combustible situada 457 mm por encima de la encimera (área sombreada en la ilustración).

MEDIDAS DE LOS ARMARIOS SUPERIORES

- C) El espacio mínimo entre los armarios laterales superiores debe ser igual o superior al ancho nominal del módulo o módulos.
- D) Debe existir una distancia vertical mínima de 457 mm desde la encimera hasta la parte inferior de los armarios laterales con una distancia lateral mínima.
- E) La distancia vertical mínima entre la encimera y los materiales combustibles superiores debe ser de 762 mm.
- F) Distancia mínima de 25 mm desde la pared trasera.
- G) El fondo máximo de los armarios laterales superiores y laterales, situados en la parte superior, debe ser de 330 mm con una distancia lateral mínima.

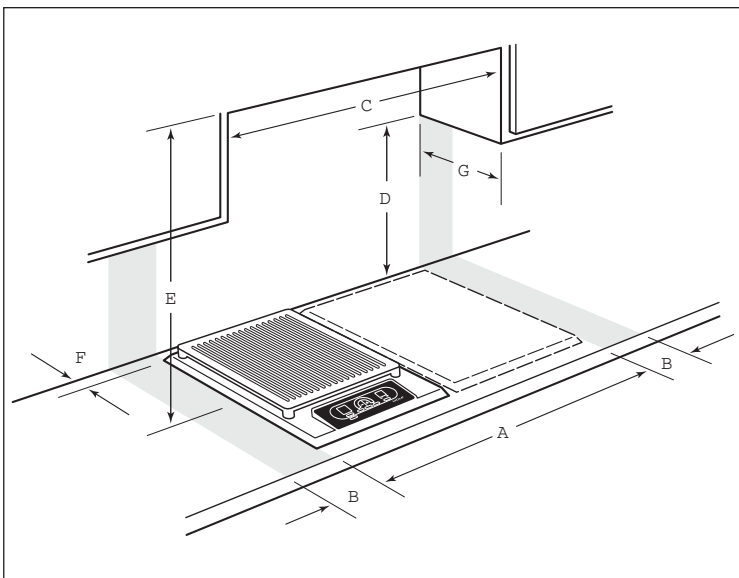

Distancias mínimas de instalación

INSTRUCCIONES DE **INSTALACIÓN**

ESPECIFICACIONES DE LA **INSTALACIÓN**

Las siguientes ilustraciones proporcionan las medidas generales, las medidas de corte acabado y la colocación de la conexión eléctrica del módulo de parrilla eléctrico de Wolf.

El módulo de parrilla está diseñado para que se adapte a un armario de base de 610 mm de fondo con una encimera de 635 mm de fondo. Antes de cortar la encimera, compruebe que el módulo quedará separado de las paredes laterales del armario inferior.

Es necesario colocar una caja de conexiones conectada a tierra a una distancia de 1,2 m de la parte trasera derecha del módulo. Ubique la conexión eléctrica en el área sombreada de la ilustración.

DIMENSIONES DEL MODELO **ICBIG15/S**

Anchura total	381 mm
Altura total	159 mm
Fondo total	533 mm
Fondo mínimo del armario	578 mm
Espacio mínimo de altura	159 mm
Ancho del corte	356 mm
Fondo del corte	489 mm

Las medidas de la unidad puede variar en ± 3 mm.

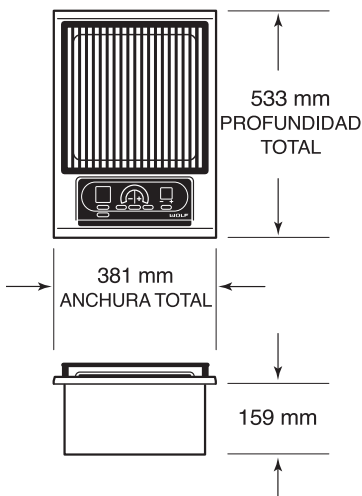

Medidas generales

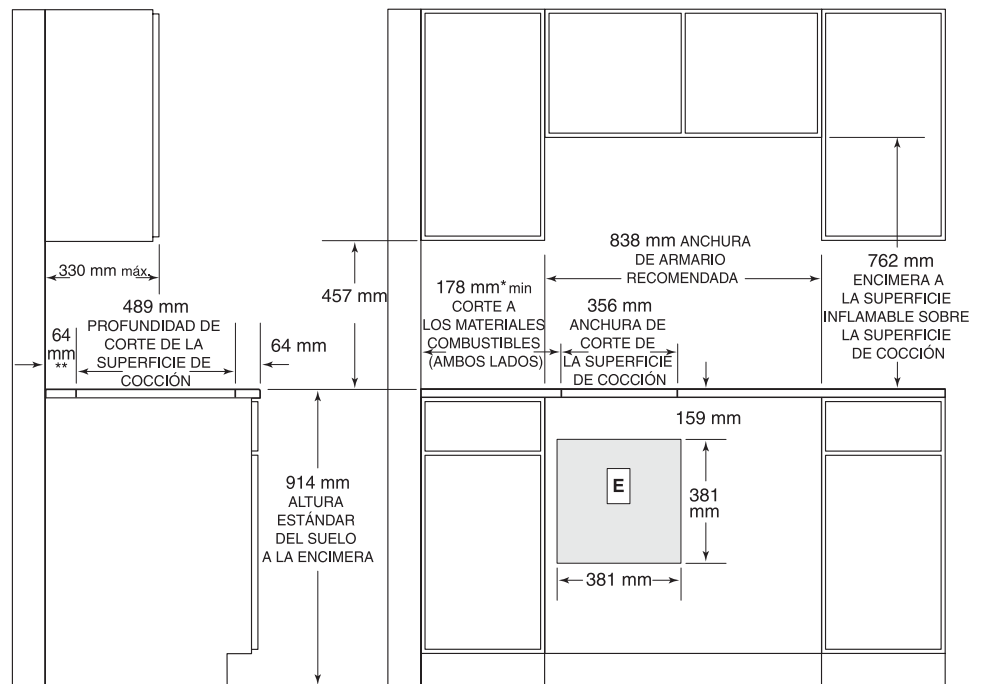

NOTA: La aplicación que se muestra permite la instalación de dos módulos side-by-side de 381 mm con una anchura del armario recomendada de 838 mm. 457 mm de anchura recomendada del armario para la instalación de un módulo o superficie de cocción de 381 mm. *Espacio mínimo desde ambos bordes laterales del corte de la superficie de cocción hasta la superficie inflamable situada a 457 mm sobre la encimera. **Espacio mínimo desde el borde trasero del corte de la superficie de cocción a la superficie inflamable situada a 457 mm sobre la encimera.

Especificaciones de la instalación

Medidas de corte de la encimera

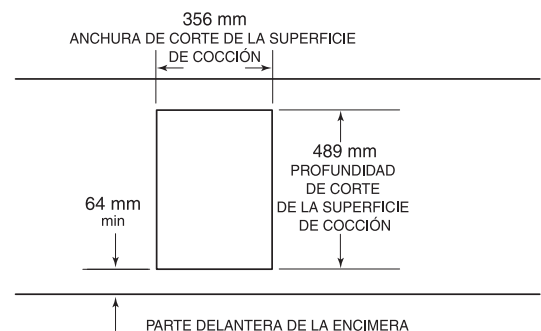

MÓDULO DE PARRILLA WOLF



INSTALACIÓN DE OTRAS SUPERFICIES DE COCCIÓN

NOTA IMPORTANTE: Si el módulo de parrilla se va a utilizar con otras combinaciones de módulos o unidades de cocción adicionales con un embellecedor, el ancho de corte se calcula añadiendo las medidas de corte de la unidad correspondiente más 32 mm por cada unidad adicional.

Cuando se instalen varias unidades juntas, cada unidad debe tener su propio circuito eléctrico separado recomendado.

Cuando se instalen dos o más módulos juntos, se recomienda utilizar un embellecedor (IFILLER/S) del módulo integrado.

NOTA IMPORTANTE: Revise las instrucciones de instalación específicas para conocer las capacidades de cada uno de los productos.

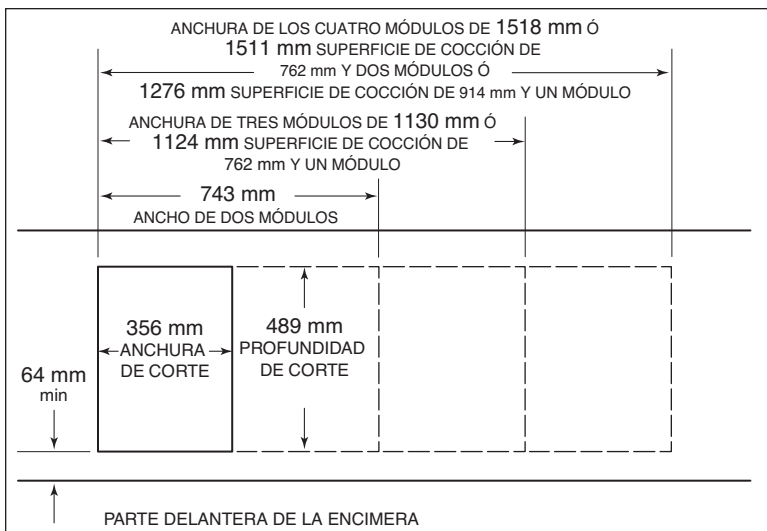

Dimensiones de corte de la encimera para la instalación de varias superficies de cocción

REQUISITOS ELÉCTRICOS

▲ ADVERTENCIA

Conecte el cable de alimentación a la unidad antes de conectar éste a la pared.

- **Alimentación eléctrica requerida**
220–240 V CA, 50–60 hercios, 15 amperios
- **Carga máxima conectada** 2,8 kW

El módulo de parrilla eléctrico Wolf requiere 15 amperios y su propio cortacircuito o fusible. Busque la conexión eléctrica en el área sombreada que se muestra en la ilustración de la página 16. Debe conectar un cable apto para el voltaje correspondiente a la caja de suministro eléctrico de la parrilla tal y como se muestra en la siguiente ilustración. Abra la caja de suministro eléctrico para ver los tornillos con los números correspondientes. Afloje los tornillos 1, 5 y el tornillo de conexión a tierra. Pase el cable por el agujero circular e introdúzcalo en la caja de suministro eléctrico. Conecte el cable neutro en la posición número 1. Conecte el cable de línea en la posición número 5 y conecte el cable de conexión a tierra en el tornillo de conexión a tierra correspondiente. Una vez que haya apretado los tornillos, cierre la tapa de la caja de suministro eléctrico asegurándose de que los cables no queden enganchados.

Debe seguir todas las ordenanzas y normativas nacionales cuando realice la instalación eléctrica.

NOTA IMPORTANTE: El voltaje, la frecuencia y el amperaje correctos deben ser suministrados desde una red eléctrica adecuada con toma de tierra y fusible de retardo. El voltaje, la frecuencia y el amperaje correctos se muestran en la placa de datos de voltaje del producto situada en la parte inferior del módulo. Consulte la ilustración de la página 14. El diagrama de cableado que cubre el circuito de control está situado dentro de la caja de control del módulo.

▲ ADVERTENCIA

El aparato debe estar conectado a tierra de manera correcta siempre que esté conectado a la red eléctrica.

Si la conexión no se realiza de manera correcta, es posible que se produzca peligro de incendio.

NOTA IMPORTANTE: Para evitar que se produzca una descarga eléctrica al desconectar el módulo de parrilla, debe desconectar totalmente el aparato de la red del suministro eléctrico.

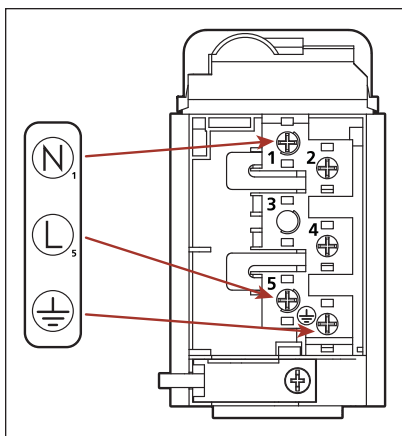

Caja de suministro eléctrico



INSTALACIÓN DEL MÓDULO

Para evitar que entre suciedad en el área de los controles, coloque el embellecedor en la parte inferior del marco del módulo. Observe la siguiente ilustración.

Coloque con cuidado el módulo de parrilla en el área cortada en la encimera y céntralo. Compruebe que el borde delantero del módulo se coloca en paralelo al borde delantero de la encimera. Compruebe que se han dejado todos los espacios mínimos requeridos.

Para colocar los soportes en los laterales del módulo, inserte el sujetador en el hueco rectangular de la bandeja y presione hacia abajo. Instale el tornillo de sujeción en el soporte y apriételo hasta que el tornillo toque la parte inferior de la encimera. No apriete los tornillos demasiado. Observe la siguiente ilustración.

NOTA IMPORTANTE: No utilice masilla ni silicona para sellar el módulo a la encimera. La unidad debe poder extraerse con facilidad para realizar las tareas de mantenimiento.

ANTES DE UTILIZAR LA UNIDAD

Lea la guía de uso y mantenimiento del módulo de parrilla de Wolf que se incluye con el módulo. Esta guía contiene información importante de seguridad y mantenimiento.

Limpie detenidamente la rejilla de la parrilla, las placas de goteo de grasa y la bandeja de recogida de grasas con un detergente suave y con agua antes de utilizarlos.

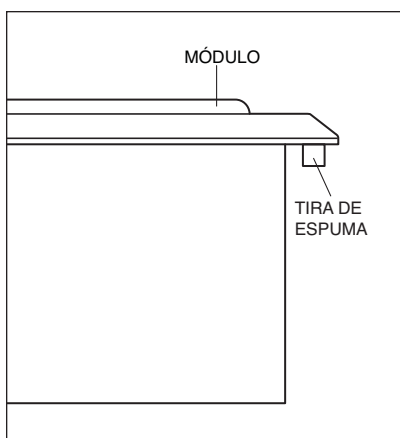

Tira de espuma

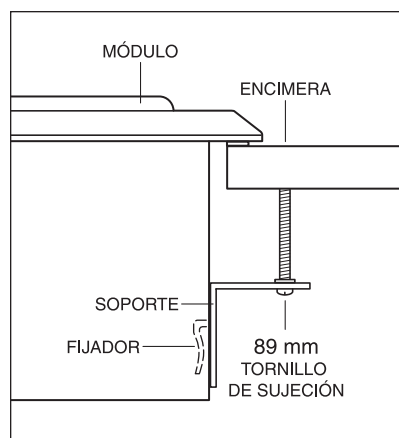

Soportes de instalación

EXTRACCIÓN DEL MÓDULO

NOTA IMPORTANTE: La extracción del módulo de parrilla debe ser realizada por un técnico de un centro de mantenimiento de Wolf.

Si necesita quitar el módulo de parrilla para limpiarlo o para realizar alguna tarea de mantenimiento, desconecte primero el aparato de la red eléctrica. Quite los soportes de montaje situados a cada lado del módulo y extraígalos. Para colocarlo de nuevo, consulte la página 19.

▲ ADVERTENCIA

El módulo debe estar desconectado de la alimentación para extraerlo y realizar las tareas de mantenimiento.

SOLUCIÓN DE PROBLEMAS

NOTA IMPORTANTE: Si el módulo de parrilla no funciona correctamente, siga estos pasos de localización y solución de problemas:

- Compruebe que el módulo está conectado al suministro eléctrico.
- Compruebe las conexiones eléctricas para asegurarse de que la instalación se ha llevado a cabo de manera correcta.
- Realice los procedimientos de solución de problemas tal y como se describe en la guía de uso y mantenimiento del módulo de parrilla Wolf.
- Si el módulo sigue sin funcionar, póngase en contacto con un distribuidor autorizado de Wolf. No intente realizar ninguna reparación en el módulo de la superficie de cocción.



SI NECESITA **ASISTENCIA TÉCNICA**

- Para buscar el servicio técnico más cercano, póngase en contacto con su distribuidor de Wolf o visite la página Web, wolfappliance.com, para buscar el distribuidor más cercano.
- Cuando solicite asistencia técnica debe proporcionar la referencia del modelo y el número de serie del módulo de parrilla. Esta información se muestran en la placa de datos de voltaje del producto situada en la parte inferior del módulo. Consulte la ilustración de la página 14.

INFORMACIÓN
DE CONTACTO

Página Web:
www.sub-zero.eu.com

La información y las imágenes que se incluyen en este documento son propiedad de Wolf Appliance, Inc., una filial de Sub-Zero, Inc. Este documento y la información y las imágenes que en él se incluyen no pueden copiarse utilizarse, ni total ni parcialmente, sin el consentimiento por escrito de Wolf Appliance, Inc., una filial de Sub-Zero, Inc.

©Wolf Appliance, Inc. Todos los derechos reservados.



WOLF[®]

INFORMATION
DE CONTACT

Site Internet :
wolfappliance.com

Vous remarquerez tout au long de ce manuel d'instructions les mentions **AVERTISSEMENT** et **MISE EN GARDE**, destinées à fournir des recommandations importantes afin d'assurer la sécurité et l'efficacité de l'installation du matériel Wolf. Deux types de dangers potentiels peuvent se présenter pendant l'installation.

▲ MISE EN GARDE

signale un danger qui pourrait causer une blessure mineure ou endommager le produit si vous ne suivez pas les instructions.

▲ AVERTISSEMENT

signale un danger qui pourrait causer des blessures graves voire fatales si vous ne prenez pas certaines précautions.

De plus, la mention **REMARQUE IMPORTANTE** met l'accent sur une information particulièrement utile pour assurer une installation parfaite.

EXIGENCES RELATIVES
A L'INSTALLATION

REMARQUE IMPORTANTE : Conservez ces instructions d'installation pour le technicien local.

- Veuillez lire les instructions d'installation dans leur intégralité avant de procéder à l'installation.
- L'installation doit être effectuée par un poseur qualifié.
- **Poseur :** Veuillez conserver ces instructions afin que le technicien puisse s'y reporter, puis laissez-les au propriétaire.
- **Propriétaire :** Veuillez lire et garder ces instructions pour pouvoir vous y reporter ultérieurement et assurez-vous de lire le Guide d'utilisation et d'entretien dans son intégralité avant d'utiliser votre appareil.

REMARQUE IMPORTANTE : Cet appareil doit être installé conformément aux codes locaux. La tension, la fréquence et l'ampérage appropriés doivent être fournis à cet appareil à partir d'un circuit spécial, mis à la terre et protégé par un disjoncteur ou un fusible à fusion temporisée adapté à l'intensité de courant voulue. La tension, la fréquence et l'ampérage requis sont indiqués sur la plaque des caractéristiques du produit.

Consignez les numéros de modèle et de série avant d'installer le gril. Ces deux numéros figurent sur la plaque des caractéristiques du produit située sur le dessous du module. Reportez-vous à l'illustration ci-après.

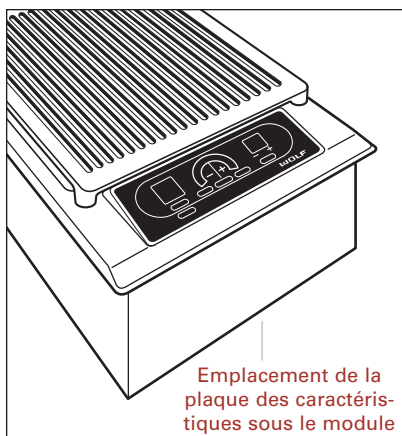

Emplacement de la plaque des caractéristiques

AVANT DE COMMENCER

REMARQUE IMPORTANTE : L'installation et l'entretien doivent être exécutés par un technicien qualifié.

- L'installation du gril doit satisfaire aux cotes d'encastrement minimales pour assurer un fonctionnement sans danger. Reportez-vous à la section Préparation de l'emplacement figurant page 24.
- Si le gril doit être utilisé avec une quelconque combinaison d'unités de plaque de cuisson ou de modules supplémentaires, reportez-vous à la section Installation de plaques de cuisson multiples figurant page 26.
- L'installation électrique doit être adéquate et conforme à tous les codes et ordonnances locaux. Une mise à la terre est requise; reportez-vous à la section Configuration électrique figurant à la page 27.

REMARQUE IMPORTANTE : Une hotte de ventilation est recommandée (mais pas obligatoire) avec le gril électrique Wolf.

▲ AVERTISSEMENT

Ce domino de cuisson est réservé à un usage intérieur.



Modèle ICBIG15/S

Numéro de modèle

ICBIG15/S

Numéro de série

PREPARATION DE L'EMPLACEMENT

REMARQUE IMPORTANTE : L'installation du gril électrique Wolf doit satisfaire aux exigences suivantes en matière d'emplacem-ent. Toutes les dimensions indiquées représentent des exigences minimales pour assurer une utilisation en toute sécurité. Reportez-vous à l'illustration ci-après.

▲ AVERTISSEMENT

Afin d'éliminer tout risque de brûlure ou d'incendie, nous conseillons de ne pas installer de placards au dessus du grill. Si l'installation d'un placard est incontournable, le risque peut être réduit par l'installation d'une hotte de ventilation qui se projette horizontalement à une distance minimum de 127 mm au-delà des armoires inférieures.

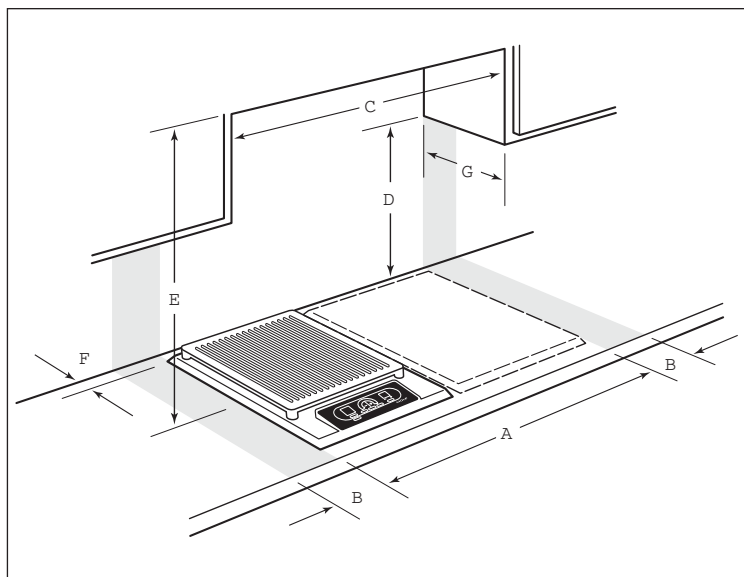

Précautions d'installation

EMPLACEMENT DANS LE PLAN

- A)** Surface plane de plan de travail. Doit être égale ou supérieure à la largeur de(s) module(s).
- B)** Dégagement minimum de 152 mm entre le bord du module et tout autre surface de cuisson à combustible et jusqu'à 457 mm au-dessus du plan (zone en gris).

DIMENSIONS DES ARMOIRES SUPERIEURES

- C)** L'espacement minimum entre les armoires latérales supérieures doit être supérieur ou égal à la largeur nominale de(s) module(s).
- D)** Distance verticale minimum de 457 mm du comptoir à la base des armoires latérales, dans le dégagement latéral minimum.
- E)** La distance verticale minimum entre le comptoir et les matériaux combustibles au-dessus du module doit être de 762 mm.
- F)** Minimum de 25 mm du mur arrière.
- G)** Profondeur maximum de 330 mm des armoires supérieures latérales directement au-dessus, dans le dégagement latéral.

▲ AVERTISSEMENT

Le non-respect des exigences d'emplacem-ent lors de la mise en place de la surface de cuisson entraîne des risques d'incendie.

INSTRUCTIONS D'INSTALLATION

SPECIFICATIONS D'INSTALLATION

Les illustrations ci-après indiquent les dimensions hors-tout, les dimensions finies des découpes et l'emplacement de l'alimentation électrique du gril électrique Wolf.

Le gril est conçu pour s'adapter à un élément de cuisine inférieure de profondeur standard de 610 mm dans un plan de travail de 635 mm de profondeur. Avant d'effectuer la découpe dans le plan de travail, assurez-vous que le module ne touchera pas les côtés de l'armoire inférieure au-dessous.

Une boîte de raccordement mise à la terre doit être placée à une distance maximum de 1,2 m du côté arrière droit du module. Repérez l'alimentation électrique dans la partie grisée de l'illustration ci-après.

DIMENSIONS DU MODELE ICBIG15/S

Largeur hors tout	381 mm
Hauteur hors tout	159 mm
Profondeur hors tout	533 mm
Profondeur d'armoire minimum	578 mm
Dégagement minimum en hauteur	159 mm
Largeur de la découpe	356 mm
Profondeur de la découpe	489 mm

Les dimensions de l'unité peuvent varier de 3 mm.

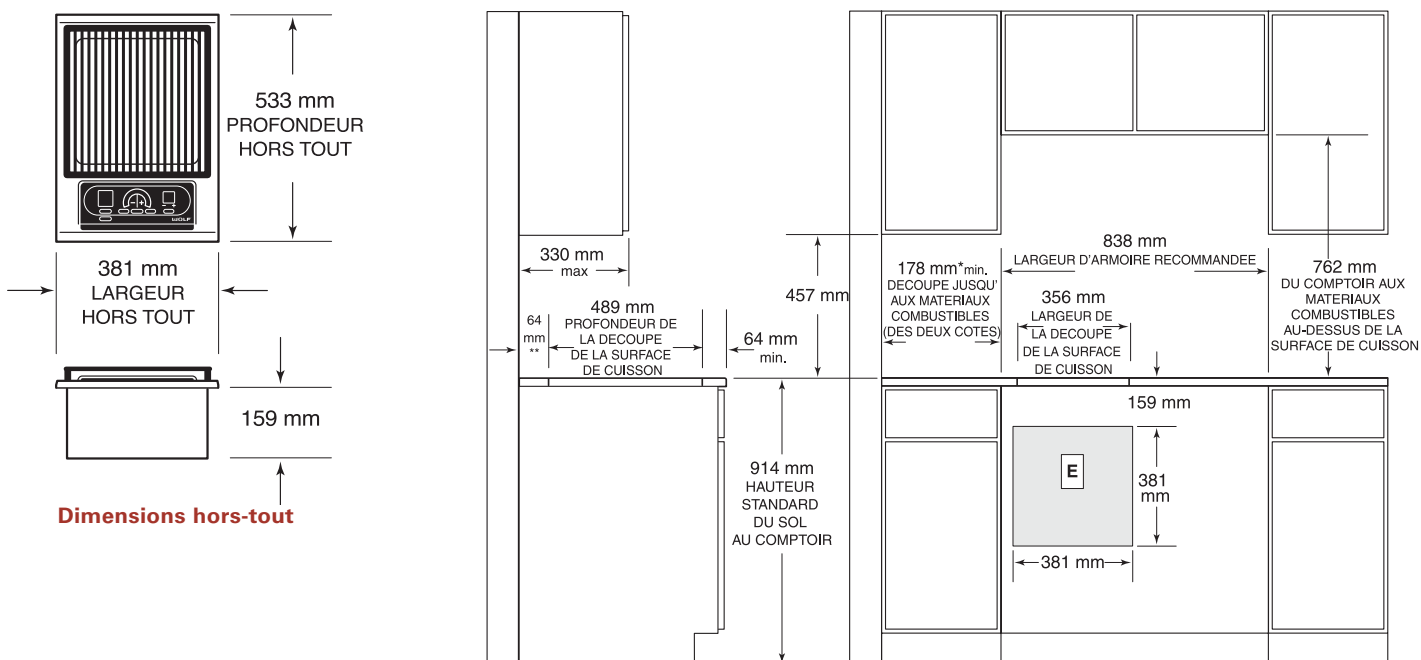

Dimensions hors-tout

REMARQUE : L'installation illustrée autorise la pose de deux modules de 381 mm côte à côte avec une largeur d'armoire recommandée de 838 mm. La largeur d'armoire recommandée est de 457 mm pour l'installation d'une seule surface de cuisson ou d'un seul module de 381 mm. *Dégagement minimum des bords des deux côtés de la découpe de la surface de cuisson aux matériaux combustibles : jusqu'à 457 mm au-dessus du comptoir. **Dégagement minimum du bord arrière de la découpe de la surface de cuisson aux matériaux combustibles : jusqu'à 457 mm au-dessus du comptoir.

Spécifications d'installation

Dimensions de la découpe dans le plan de travail

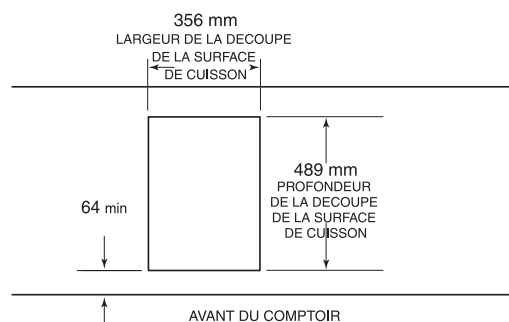

INSTALLATION DE SURFACES DE
CUISSON MULTIPLES

REMARQUE IMPORTANTE : Si le gril doit être utilisé avec une combinaison d'unités de surfaces de cuisson ou de modules supplémentaires et une bande de remplissage, la largeur de la découpe est obtenue en ajoutant les dimensions des découpes des unités correspondantes plus 32 mm pour chaque unité additionnelle.

Si les unités multiples sont installées côte-à-côte, chaque unité doit avoir son propre circuit électrique recommandé.

Si deux modules ou plus sont installés ensemble, l'utilisation d'une bande de remplissage intégrée (IFILLER/S) est recommandée.

REMARQUE IMPORTANTE : Consultez les instructions d'installation spécifiques à chaque produit afin de déterminer leur compatibilité.

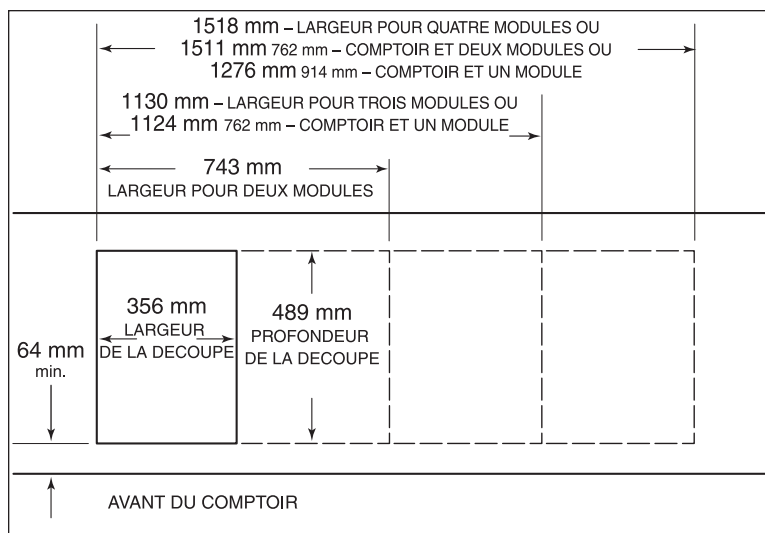

Dimensions de la découpe dans le comptoir pour l'installation des surfaces de cuisson multiples

▲ AVERTISSEMENT

Raccordez le cordon électrique à l'appareil avant de le brancher dans le mur.

- **Alimentation électrique requise**
220 – 240 volts c.a., 50 – 60 Hz,
intensité de 15 ampères.
- **Charge maximum connectée**
2,8 kW

Le gril électrique Wolf requiert une intensité de 15 ampères et un disjoncteur ou un fusible distinct. Repérez l'alimentation électrique dans la zone grisée de l'illustration figurant page 25. Un cordon électrique de calibre approprié doit être branché à la boîte d'alimentation du gril tel qu'illustré ci-après. Ouvrez la boîte d'alimentation de façon à faire apparaître les vis avec les numéros correspondants. Desserrez les vis 1, 5 et les vis de borne de terre. Insérez le cordon dans la boîte d'alimentation en l'introduisant par l'orifice circulaire. Attachez le fil neutre à l'emplacement 1. Attachez le fil de ligne à l'emplacement 5 et le fil de mise à la terre à la vis de borne de terre correspondante. Après avoir serré les vis, fermez le couvercle de la boîte d'alimentation en veillant à ne pincer aucun fil.

Conformez-vous aux ordonnances et aux codes locaux lorsque vous installez votre alimentation électrique.

REMARQUE IMPORTANTE : La tension, la fréquence et l'ampérage appropriés doivent être fournis à cet appareil par un circuit spécial mis à la terre et protégé par un disjoncteur ou un fusible à fusion temporisée adapté à l'intensité de courant voulue. La tension, la fréquence et l'ampérage requis sont indiqués sur la plaque des caractéristiques du produit située sur le dessous du module. Reportez-vous à l'illustration figurant à la page 23. Le schéma de câblage couvrant le circuit de commande est situé dans la boîte de commande du module.

▲ AVERTISSEMENT

L'appareil au complet doit être correctement mis à la terre en tout temps lorsqu'il est sous tension.

Un raccordement inadéquat peut provoquer un incendie !

REMARQUE IMPORTANTE : Pour éviter un choc électrique lors du débranchement du gril, tous les pôles/fils doivent être débranchés de la boîte d'alimentation.

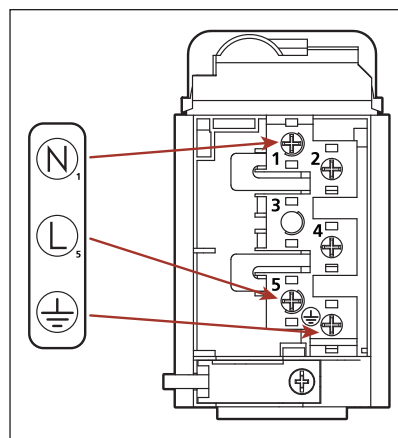

Boîte d'alimentation

Sauf indication contraire, les dimensions entre parenthèses sont en millimètres.

INSTRUCTIONS D'INSTALLATION

INSTALLATION DU MODULE

Afin d'empêcher la pollution de s'infiltrer dans la zone des commandes, fixez une bande de mousse sur le dessous du cadre du module. Reportez-vous à l'illustration ci-après.

Abaissez avec précaution le grill dans la zone découpée du plan de travail et centrez-le. Assurez-vous que le bord avant du module est parallèle au bord avant du plan de travail. Vérifiez si toutes les exigences en matière de dégagement sont satisfaites.

Pour fixer les supports sur les côtés du module, insérez l'attache dans l'orifice rectangulaire du bac et poussez. Introduisez la vis de blocage dans le support et serrez jusqu'à ce qu'elle contacte le dessous du plan de travail. Ne serrez pas trop les vis. Reportez-vous à l'illustration ci-après.

REMARQUE IMPORTANTE : N'utilisez pas de matériau d'étanchéité ou de silicone pour sceller le module au plan de travail. L'appareil doit pouvoir être retiré en tout temps aux fins d'entretien.

AVANT L'UTILISATION

Lisez le Guide d'utilisation et d'entretien du grill Wolf dans son intégralité. Il fournit des renseignements importants sur la sécurité et l'entretien.

Avant d'utiliser le grill, nettoyez à fond la grille, les déflecteurs de graisse et le ramasse-graisse avec du savon doux et de l'eau.

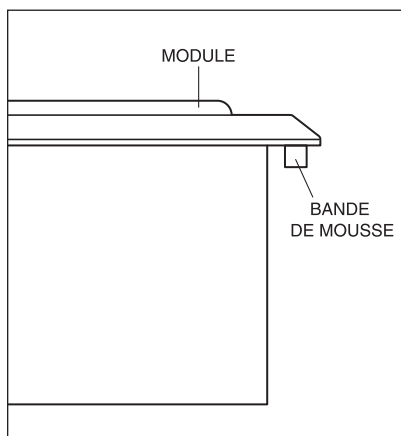

Bande de mousse

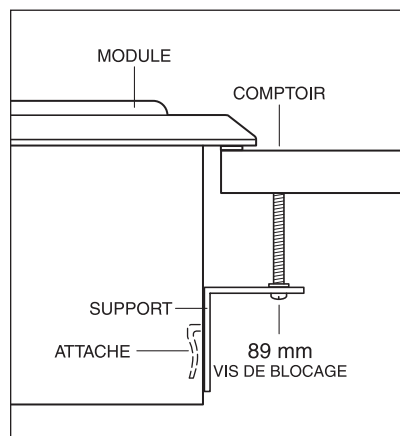

Supports d'installation

RETRAIT DU MODULE

REMARQUE IMPORTANTE : Le retrait du gril ne doit être effectué que par un technicien agréé du centre de service Wolf.

Si le gril doit être retiré pour être nettoyé ou dépanné, coupez tout d'abord l'alimentation électrique. Enlevez les supports de fixation se trouvant de chaque côté du module et retirez le gril. Pour le réinstaller, reportez-vous à la page 28.

▲ AVERTISSEMENT

L'alimentation électrique du module doit être coupée avant le retrait et le dépannage du module.

DEPISTAGE DES PANNES

REMARQUE IMPORTANTE : Si le gril ne fonctionne pas correctement, suivez les étapes de dépiستage des pannes suivantes :

- Vérifiez si l'alimentation électrique est fournie au module.
- Vérifiez les raccordements électriques afin de vous assurer que l'installation a été effectuée correctement.
- Suivez les procédures de dépiستage des pannes décrites dans le Guide d'utilisation et d'entretien du gril Wolf.
- Si le domino ne fonctionne toujours pas, contactez un revendeur Wolf agréé. N'essayez pas de réparer vous-même le module de cuisson.



INSTRUCTIONS D'INSTALLATION



INFORMATION DE CONTACT

Site Internet :
wolfappliance.com

SERVICE APRES-VENTE

- Pour obtenir les coordonnées de votre service après-vente local, adressez-vous à votre revendeur Wolf ou consultez la page « Locator » de notre site Web, wolfappliance.com, pour trouver les coordonnées des distributeurs régionaux par pays.
- Lorsque vous contactez le service après-vente, reportez-vous aux numéros de modèle et de série du gril. Ces deux numéros figurent sur la plaque des caractéristiques du produit située sur le dessous du module. Reportez-vous à l'illustration de la page 23.

Les informations et les images contenues dans ce guide sont protégées par des droits d'auteur et sont la propriété de Wolf Appliance, Inc., une filiale de Sub-Zero, Inc. Ce guide et les informations et images qu'il contient ne peuvent être copiés ou utilisés, en partie ou en totalité, sans l'autorisation écrite expresse de Wolf Appliance, Inc., filiale de Sub-Zero, Inc.

© Wolf Appliance, Inc. Tous droits réservés.



WOLF[®]

INFORMAZIONI
PER I CONTATTI

Sito Web:
wolfappliance.com

Man mano che seguite queste istruzioni, noterete dei simboli di **AVVERTENZA** e **ATTENZIONE**. Queste informazioni evidenziate sono importanti per l'installazione sicura ed efficiente dell'apparecchiatura Wolf. Durante l'installazione sarete esposti a due potenziali pericoli.

▲ ATTENZIONE

segnala una situazione con possibili lesioni minori o danni al prodotto qualora non ci si attenga a queste istruzioni.

▲ AVVERTENZA

indica un pericolo che potrebbe causare gravi lesioni o morte, qualora non ci si attenga alle precauzioni.

Un'altra nota in calce che vorremmo identificare è **NOTA IMPORTANTE**: evidenzia informazioni di particolare importanza per un'installazione senza problemi.

PIANO GRILL WOLF

REQUISITI PER L'INSTALLAZIONE

NOTA IMPORTANTE: Conservare queste istruzioni per l'installazione per l'installatore.

- Leggere tutte le Istruzioni di installazione prima dell'installazione.
- Questa installazione deve essere completata da un tecnico qualificato.
- **Installatore:** conservare queste istruzioni come riferimento, quindi lasciarle al proprietario dell'abitazione.
- **Proprietario dell'abitazione:** leggere e conservare queste istruzioni come riferimento futuro e verificare di aver letto le intere informazioni per l'utilizzo e la manutenzione prima dell'uso.

NOTA IMPORTANTE: Questo elettrodomestico deve essere installato in conformità ai codici locali. All'elettrodomestico devono essere forniti i valori corretti di tensione, frequenza e amperaggio da un circuito dedicato collegato a terra, che è protetto da un interruttore di circuito di dimensioni appropriate o da un fusibile ritardato. I valori corretti di tensione, frequenza e amperaggio sono elencati sull'etichetta identificativa del prodotto.

Registrare il modello e i numeri di matricola prima di installare il piano grill. Entrambi i numeri sono elencati sull'etichetta identificativa del prodotto, che si trova sul lato inferiore del piano. Vedere l'illustrazione che segue.

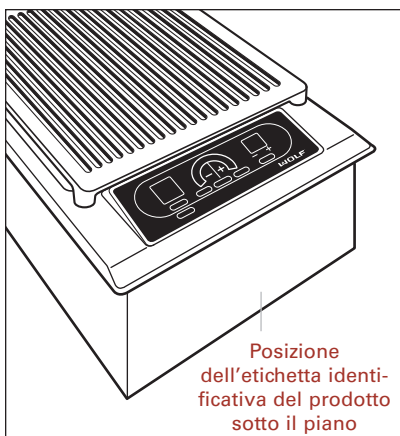

Posizione dell'etichetta identificativa del prodotto

PRIMA DI INIZIARE

NOTA IMPORTANTE: L'installazione e la manutenzione devono essere eseguite da un installatore o centro di assistenza qualificati.

- L'installazione del piano grill deve soddisfare i requisiti minimi di spazio libero per un utilizzo sicuro. Fare riferimento a Preparazione del sito a pagina 33.
- Se il piano grill deve essere utilizzato con qualsiasi combinazione di unità o piani di cottura aggiuntivi, fare riferimento a Installazione di più piani di cottura a pagina 35.
- L'installazione elettrica deve essere adeguata e conforme a tutti i codici e ordinanze locali. Il collegamento elettrico alla massa è necessario, fare riferimento a Requisiti elettrici a pagina 36.

NOTA IMPORTANTE: Una cappa di ventilazione è consigliata (ma non necessaria) per l'utilizzo del piano grill elettrico Wolf.

▲ AVVERTENZA

Questo piano è previsto per l'utilizzo al chiuso.

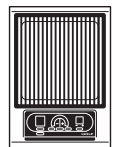

Modello ICBIG15/S

Numero del modello

ICBIG15/S

Numero di matricola



PREPARAZIONE DEL SITO

NOTA IMPORTANTE: L'installazione del piano grill elettrico Wolf deve soddisfare i seguenti requisiti per la scelta dell'ubicazione. Tutte le dimensioni elencate sono requisiti minimi per il funzionamento sicuro. Vedere l'illustrazione che segue.

▲ AVVERTENZA

Per eliminare il rischio di ustioni o di incendi in prossimità delle superfici riscaldate, va evitato di predisporre dei pensili al di sopra del piano di cottura. Se è necessario comunque predisporre un pensile, il rischio può essere ridotto installando una cappa di ventilazione che si proietti orizzontalmente di almeno 127 mm oltre gli armadietti inferiori.

▲ AVVERTENZA

La collocazione del piano di cottura senza i corretti spazi liberi comporta un pericolo di incendio.

POSIZIONE SUL PIANO DI LAVORO

- A)** Superficie minima del piano di lavoro. Deve essere maggiore o uguale alla larghezza dei piani.
- B)** Spazio libero minimo di 152 mm dal bordo laterale del piano a qualsiasi superficie combustibile fino a 457 mm al di sopra del piano di lavoro (evidenziato dall'area ombreggiata).

DIMENSIONI DEL PENSILE

- C)** Lo spazio minimo tra i mobili laterali deve essere maggiore o uguale alla larghezza nominale dei piani.
- D)** Distanza verticale minima di 457 mm dal piano di lavoro al fondo dei mobili laterali entro lo spazio libero laterale minimo.
- E)** La distanza verticale minima tra il piano di lavoro e i materiali combustibili al di sopra del piano di cottura deve essere di 762 mm.
- F)** Almeno 25 mm dalla parete posteriore.
- G)** Profondità massima di 330 mm dei pensili e dei mobili laterali direttamente al di sopra ed entro lo spazio libero laterale.

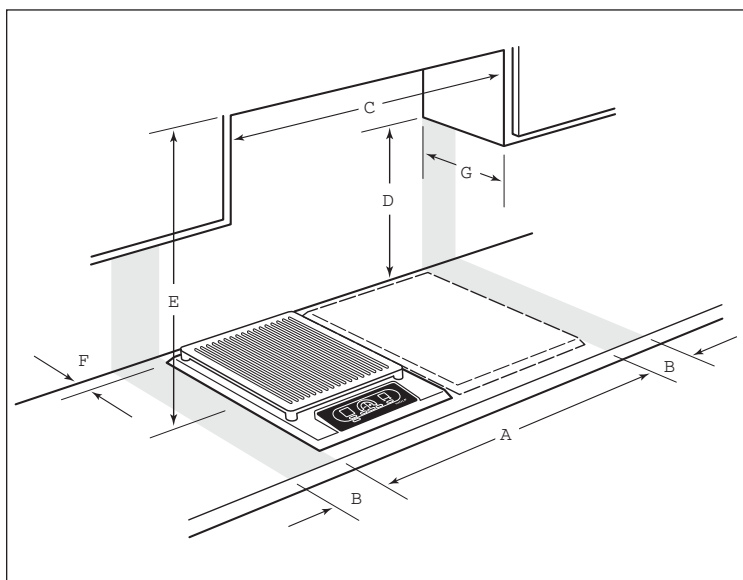

Spazi liberi minimi per l'installazione



INSTALLAZIONE CON PIÙ PIANI DI COTTURA

NOTA IMPORTANTE: Se il piano grill deve essere utilizzato con una combinazione di altri piani o piani di cottura utilizzando il kit di separazione, la larghezza del vano incasso è calcolata aggiungendo le dimensioni corrispondenti del vano incasso dell'unità più 32 mm per ciascuna unità aggiuntiva.

NOTA IMPORTANTE: Rivedere le specifiche istruzioni di installazione per le capacità da prodotto a prodotto.

Quando più unità sono installate affiancate, ciascuna unità deve avere il proprio circuito elettrico dedicato separato.

Quando due o più moduli sono installati insieme, si consiglia l'utilizzo del kit di inserzione del piano (IFILLER/S).

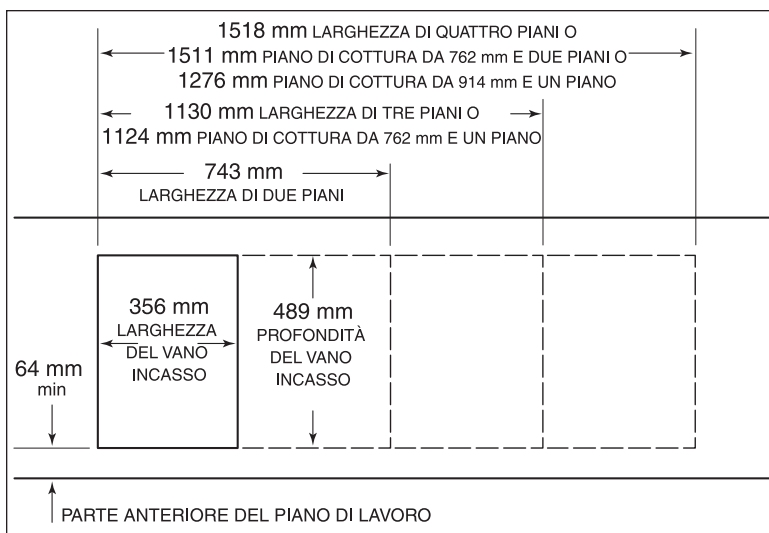

Dimensioni del vano incasso del piano di lavoro per l'installazione di più piani di cottura

REQUISITI **ELETTRICI**

▲ AVVERTENZA

Collegare il cavo di alimentazione all'unità prima di inserire il cavo nella parete.

- **Alimentazione elettrica richiesta**
220–240 V CA, 50–60 Hz, servizio 15 amp
- **Carico massimo connesso**
2,8 kW

Il piano grill elettrico Wolf richiede un servizio a 15 amp col suo interruttore di circuito. Localizzare le parti elettriche all'interno dell'area ombreggiata mostrata nell'illustrazione a pagina 34. Un cavo dal valore nominale adeguato va collegato alla scatola di alimentazione elettrica del grill come mostrato nell'illustrazione seguente. Aprire la scatola di alimentazione per esporre le viti con i numeri corrispondenti. Allentare le viti 1, 5 e di massa. Fare correre il cavo attraverso il foro circolare e nella scatola di alimentazione elettrica. Collegare il filo neutro alla posizione numero 1. Collegare il filo di linea alla posizione 5 e collegare il filo di massa alla corrispondente vite di massa. Dopo aver serrato le viti, chiudere il coperchio della scatola di alimentazione elettrica senza schiacciare alcuno dei fili.

Nell'installazione del servizio è necessario rispettare tutti i codici e le ordinanze locali.

NOTA IMPORTANTE: All'elettrodomestico devono essere forniti i valori corretti di tensione, frequenza e amperaggio da un circuito dedicato collegato a terra, che è protetto da un interruttore di circuito di dimensioni appropriate o da un fusibile ritardato. I valori corretti di tensione, frequenza e amperaggio sono elencati sull'etichetta identificativa del prodotto, che si trova sul lato inferiore del piano. Fare riferimento all'illustrazione a pagina 32. Il diagramma di cablaggio che copre il circuito di controllo si trova all'interno della scatola di controllo del piano.

▲ AVVERTENZA

Tutto l'elettrodomestico deve essere sempre correttamente collegato a terra quando è applicata la corrente elettrica.

Una connessione impropria può comportare pericolo di incendio!

NOTA IMPORTANTE: Per evitare scosse elettriche quando si scollega il piano grill, tutti i poli/fili devono essere scollegati dalla scatola di alimentazione elettrica.

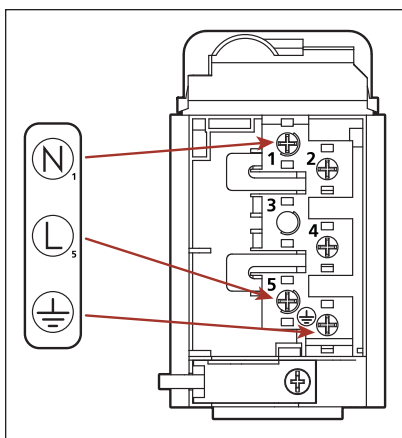

Scatola di alimentazione elettrica

**INSTALLAZIONE** DEL PIANO

Per evitare inquinamento dovuto all'ingresso di sporco nell'area dei comandi, installare la striscia di schiuma al lato inferiore del telaio del piano. Vedere l'illustrazione che segue.

Abbassare delicatamente il piano grill nell'area del vano incasso del piano di lavoro e centrare. Controllare che il bordo anteriore del piano di cottura sia parallelo al bordo anteriore del piano di lavoro. Controllare che siano rispettati tutti gli spazi liberi richiesti.

Per collegare le staffe ai lati del piano, inserire il fermaglio nel foro rettangolare nella vasca di raccolta e spingere verso il basso. Installare la vite di blocco nella staffa e serrare fino a quando la vite non venga a contatto col lato inferiore del piano di lavoro. Non serrare eccessivamente le viti. Vedere l'illustrazione che segue.

NOTA IMPORTANTE: Non utilizzare stucco né silicone per sigillare il piano di cottura al piano di lavoro. L'unità deve essere prontamente rimovibile per l'assistenza.

PRIMA DELL'USO

Leggere tutte le Informazioni per l'uso e la manutenzione del piano grill Wolf, incluse col piano. Nel manuale sono contenute importanti informazioni relative alla sicurezza e all'assistenza.

Pulire a fondo la griglia di cottura, le piastre di deflessione del grasso e la vasca di raccolta del grasso con acqua e sapone delicato prima dell'uso.

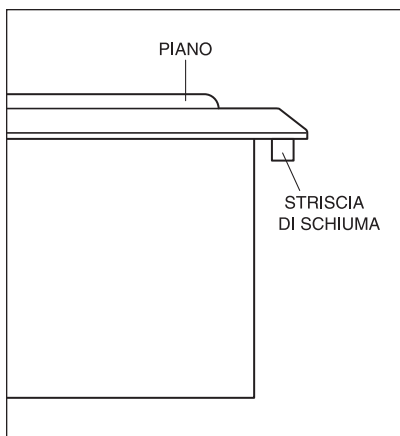
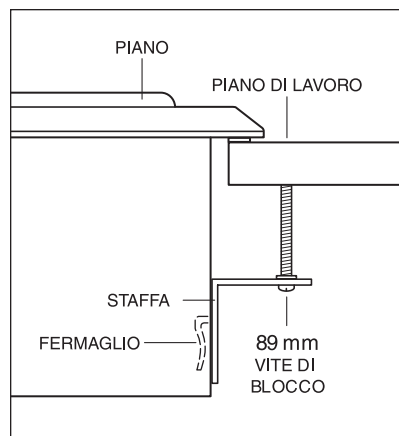
**Striscia di schiuma****Staffe di installazione**

PIANO GRILL WOLF



RIMOZIONE DEL PIANO

NOTA IMPORTANTE: La rimozione del piano grill va eseguita solo da un tecnico di un centro assistenza Wolf.

Se la rimozione del piano grill è necessaria per la pulizia o l'assistenza, scollegare prima l'alimentazione elettrica. Rimuovere le staffe di montaggio su ciascun lato del piano. Per reinstallarle, fare riferimento a pagina 37.

▲ AVVERTENZA

Il piano deve essere scollegato dall'alimentazione prima della rimozione e dell'assistenza.

SOLUZIONE DEI **PROBLEMI**

NOTA IMPORTANTE: Se il piano grill non funziona correttamente, seguire questi passaggi per la risoluzione dei problemi:

- Verificare che al piano sia fornita alimentazione.
- Controllare le connessioni elettriche per accertarsi che l'installazione sia stata completata correttamente.
- Seguire le procedure per la soluzione dei problemi come descritto nelle Informazioni per l'uso e la manutenzione del piano grill Wolf.
- Se il piano continua a non funzionare, rivolgersi ad un rivenditore autorizzato Wolf. Non tentare di riparare da soli il piano di cottura.



SE È NECESSARIA **ASSISTENZA**

- Per l'assistenza in zona, rivolgersi al proprio rivenditore Wolf o visitare la pagina di ricerca dei saloni esposizioni del nostro sito Web, wolfappliance.com, per trovare i distributori di zona in base al Paese.
- Quando si chiama per assistenza, fare riferimento al modello e al numero di serie del piano grill. Entrambi i numeri sono elencati sull'etichetta identificativa del prodotto, che si trova sul lato inferiore del piano. Fare riferimento all'illustrazione a pagina 32.

INFORMAZIONI
PER I CONTATTI

Sito Web:
wolfappliance.com

Le informazioni e le immagini sono protette da copyright della Wolf Appliance, Inc., una consociata della Sub-Zero, Inc. Questo documento e le informazioni o immagini qui contenute non potranno essere copiate o usati, in parte o nella loro interezza, senza l'esplicito consenso scritto della Wolf Appliance, Inc., una consociata della Sub-Zero, Inc.

©Wolf Appliance, Inc. Tutti i diritti riservati.



WOLF APPLIANCE, INC.
PO BOX 44848
MADISON, WI 53744 USA
WOLFAPPLIANCE.COM

811417 11/2007

WOLF[®]

